

Wolfraamelektroden

De elektroden die onder andere bij het TIG-lasproces worden toegepast, zijn gemaakt van wolfram. Dit element heeft onder meer de volgende eigenschappen:

- Hoog smeltpunt (3410°C)
- Lage elektrische weerstand
- Hoog warmtegeleidingsvermogen

Toepassingsgebied van de door de Vlamboog geleverde wolfraamelektroden zijn TIG lassen, plasma lassen, orbitaal lassen, micro plasma lassen en plasma snijden

Alle Vlamboog wolfraamelektroden voldoen aan de ISO 6848 norm.

Om de stroomoverdracht en performance te optimaliseren worden elementen in de vorm van metaaloxiden aan het wolfram toegevoegd. Deze toevoeging wordt in de praktijk ook wel aangeduid als "dope".

Enkele voorbeelden van de toevoegingen zijn:

- Lanthaniumoxyde (La₂O₃) 1-2%
- Zirkoniumoxyde (ZrO₂) 0,4-0,8%
- Ceriumoxyde (CeO₂) 1-2%

Als algemene regel voor de keuze van het type elektrode geldt:

- Wisselstroom: zuiver wolfram, WX elektrode of wolfram met ZrO₂ (Zirkoniumoxyde).
- Gelijksstroom: wolfram met toevoeging van overige metaaloxiden

De keuze van de toevoeging heeft ook invloed op de slijtage van de elektrode. Elektroden met resp. 2% lanthaniumoxyde en 2% ceriumoxyde slijten minder snel dan elektroden waaraan de andere stoffen zijn toegevoegd. Lanthanium is splijtaster dan cerium.

Onderstaande tabel geeft de mogelijkheden aan voor inzet van het TIG lasproces bij de betreffende materialen:

TIG las proces materiaal	Gelijksstroom		Wisselstroom.
	Elektrode op min pool	Elektrode op plus pool	
Niet gelegeerd & laag gelegeerd staal	Ja, zeer geschikt	Nee	Mogelijk
Hooggelegeerd RVS, hitte & zuurbestendig staal	Ja, zeer geschikt	Nee	Mogelijk
Koper en koperlegeringen	Ja, zeer geschikt	Nee	Mogelijk
Aluminiumbrons	Mogelijk	Nee	Ja
Nikkel en nikkellegeringen	Ja	Nee	Ja
Aluminium, en aluminium legeringen	Ja, met square wave stroombron	Alleen lage amperages mogelijk (10-30A).	Ja
Magnesium en magnesium legeringen	Ja	Alleen lage amperages mogelijk (10-30A).	Ja
Titaan	Ja	Nee	Nee

Advies overzicht Wolfram elektroden

Type elektrode	Kopkleur	Type en percentage oxide (dope)	Gelijksstroom - pool	Gelijksstroom + pool	Wisselstroom	Boogstabiliteit	Herontsteking	Standtijd	Te lassen materiaal
WL-10	Zwart	LaO ₂ 0,90 – 1,20%	++	--	±	+	+	++	Fe – RVS
WL-15	Goud	LaO ₂ 1,30 – 1,70%	++	--	±	+	+	++	Fe – RVS
WL-20	Blauw	LaO ₂ 1,80 – 2,20%	++	--	±	+	+	++	Fe – RVS
WP	Groen	W ≥99,95%			+	-	-	-	Aluminium
WX	Sky-blue	Oxides van zeldzame aardmetalen	++	--	++	+	++	++	Fe – RVS – Aluminium
WC-20	Grijs	CeO ₂ 1,80 – 2,20%	++	--	±	+	+	+	Fe – RVS
WZ-8	Wit	ZrO ₂ 0,70 – 0,90%	++		+	+	+	+	Fe – RVS – Aluminium

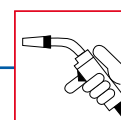

Weldsafe Tip-Trimmer



De Weldsafe Tip-Trimmer is in twee uitvoeringen verkrijgbaar. Een basis uitvoering voor het slijpen van wolframstiften, en een combi uitvoering voor het slijpen en afkorten.

De TIP-TRIMMER is een natslijpmachine die het slijpsel verzamelt. Het slijpstof komt daardoor niet in de werkruimte terecht, maar wordt door een vloeistof gebonden en opgevangen in een reservoir. Het reservoir kan eenvoudig via de voorzijde worden vervangen. De TIP-TRIMMER voldoet aan de Europese wetgeving 2006/42/EC, 2006/95/EC en 2004/108/EC.

Efficiënt

De zijwaartse verstelmogelijkheid van de elektrodehouder benut de diamantschijf 3x efficiënter en verlengt daarmee de levensduur van de diamantschijf. De elektrode kan tot een lengte van 10 mm worden afgekort en geslepen. Door in de lengterichting te slijpen wordt uitholling van de tip voorkomen, daarbij slijpt de machine slechts 0,3 mm per slijpbeurt van het stiftoppervlak af. Met de basisuitvoering kunnen Ø1,6, Ø2,4 en Ø3,2 mm elektrodes worden bewerkt. Bij de combi uitvoering kan met één machine wolframstiften van Ø0,8 mm t/m Ø8 mm elektrodes afgekort en geslepen worden.

Nauwkeurig

Op de TIP-TRIMMER is de slijphoek tussen 10° en 90° tot op 1° nauwkeurig instelbaar, waarbij de slijphoek op het display digitaal wordt weergegeven. Verder zorgt een nauwkeurige elektrodeklem (0,01mm) voor een precieze centrering van de elektrode tijdens de bewerking. Een nauwkeurig geslepen symmetrische tip draagt bij aan een goede start én de stabiliteit van de lasboog.

Technische specificaties

Voedingsspanning: 230V/50-60 Hz

Rotatiesnelheid: 9500 tpm

Slijpsnelheid: 60 m/s

Diamantschijf: Ø 100 mm

Gewicht: 12,8 kg

Vermogen: 1800 W

Artikelnummer	Omschrijving	St./Verp.
03.42.93000	Weldsafe elektroden natslijper 230V	1
03.42.93005	Weldsafe elektroden natslijper combi 230V (als afgebeeld)	1

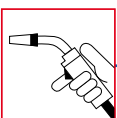

Weldsafe Tip Trimmer onderdelen

Artikelnummer	Omschrijving	St./Verp.
03.42.93007	Stofcontainer met vloeistof	1
03.42.93010	Slijpvloeistof 5 liter	1
03.42.93011	Slijpvloeistof 0,5 liter	1
03.42.93012	Slijpvloeistof 0,25 liter	1
03.42.93013	Slijpvloeistof concentraat 0,5 liter ~ 10L	1
03.42.93015	Diamant slijpschijf Ø 100 mm	1
03.42.93016	Afkortschijf Ø 60 mm	1
03.42.93022	Elektrode klem 1,0 mm	1
03.42.93023	Elektrode klem 1,6 mm	1
03.42.93024	Elektrode klem 2,0 mm	1
03.42.93025	Elektrode klem 2,4 mm	1
03.42.93026	Elektrode klem 3,2 mm	1
03.42.93027	Elektrode klem 4,0 mm	1
03.42.93028	Elektrode klem 4,8 mm	1
03.42.93029	Elektrode klem 5,6 mm	1
03.42.93030	Elektrode klem 6,4 mm	1
03.42.93033	Schroefstop tbv elektrodehouder	1
03.42.93034	RVS elektrodehouder (buis) 0,8 - 4,8 mm	1
03.42.93036	Handvat elektrodehouder 0,8 - 4,8 mm	1
03.42.93037	Snijlengte inzetstuk 25 mm	1
03.42.93038	Snijlengte inzetstuk 87 mm	1
03.42.93039	Snijlengte inzetstuk (vrij)	1
03.42.93042	Snijhuls 2,4 - 3,2 mm	1
03.42.93043	Snijhuls 4,0 - 4,8 mm	1
03.42.93045	Elektrodehouder 5,4 - 8,0 mm compleet	1
03.42.93046	Handvat elektrodehouder 5,6 - 8,0 mm compleet	1
03.42.93047	RVS elektrodehouder (buis) 5,6 - 8,0 mm compleet	1
03.42.93050	Vergrendeling tbv stofcontainer	1
03.42.93081	Inspectieruit Tip-Trimmer	1

Weldsafe elektrodenslijper 230V



Draagbare slijpmachine 230V voor het slijpen van wolfram elektroden. Geïntegreerde afzuiging met een vervangbare stoffilter. Wordt geleverd in een lichtgewicht koffer.

EN 292-1

EN 292-2

EN 294

Artikelnummer	Omschrijving	St./Verp.
03.42.93100	Weldsafe elektrodenslijper 230V	1
03.42.93108	Diamant slijpschijf Ø 40 mm	1
03.42.93118	Elektrodenklem Ø 2,4 mm voor Neutrix en Ultima-Tig	1
03.42.93127	Weldsafe (Neutrix) stoffilter	1

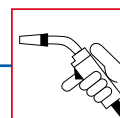

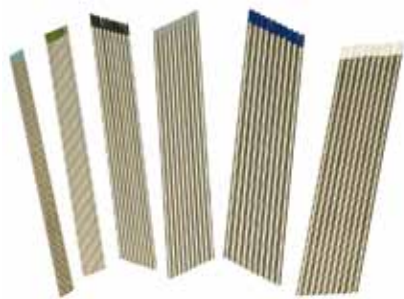
Weldsafe wolfraamelektroden WL-15, 1,5% Lantaan, 175 mm, kopkleur goud

Weldsafe wolfram elektroden hebben een zeer hoog smeltpunt van 3410°C. Hierdoor zijn Wolfram elektroden bij uitstek geschikt om in de verschillende metaalverwerkende processen een elektronische boog te doen ontsteken en te onderhouden. Diverse geslepen of ongeslepen lengtes op aanvraag leverbaar. Aanvullende documentatie op aanvraag verkrijgbaar.

Weldsafe wolfraamelektroden WL-15, 1,5% Lantaan, 175 mm, kopkleur goud

Artikelnummer	Omschrijving	St./Verp.
03.49.00710	Ø 1,0 mm.	10/200
03.49.00716	Ø 1,6 mm.	10/200
03.49.00720	Ø 2,0 mm.	10/200
03.49.00724	Ø 2,4 mm.	10/200
03.49.00730	Ø 3,0 mm.	10/200
03.49.00732	Ø 3,2 mm.	10/200
03.49.00740	Ø 4,0 mm.	10/200
03.49.00748	Ø 4,8 mm.	5/100
03.49.00764	Ø 6,4 mm.	5/100

Weldsafe wolfraamelektroden WL-10, 1,0% Lantaan, 175 mm, kopkleur zwart

Artikelnummer	Omschrijving	St./Verp.
03.49.15310	Ø 1,0 mm.	10/200
03.49.15316	Ø 1,6 mm.	10/200
03.49.15320	Ø 2,0 mm.	10/200
03.49.15324	Ø 2,4 mm.	10/200
03.49.15330	Ø 3,0 mm.	10/200
03.49.15332	Ø 3,2 mm.	10/200
03.49.15340	Ø 4,0 mm.	10/200
03.49.15348	Ø 4,8 mm.	5/100

Weldsafe wolfraamelektroden WL-20, 2,0% Lantaan, 175 mm, kopkleur blauw

Artikelnummer	Omschrijving	St./Verp.
03.49.15410	Ø 1,0 mm.	10/200
03.49.15416	Ø 1,6 mm.	10/200
03.49.15420	Ø 2,0 mm.	10/200
03.49.15424	Ø 2,4 mm.	10/200
03.49.15430	Ø 3,0 mm.	10/200
03.49.15432	Ø 3,2 mm.	10/200
03.49.15440	Ø 4,0 mm.	10/200
03.49.15448	Ø 4,8 mm.	5/100

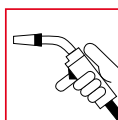

Weldsafe wolfraamelektroden WP (puur), 175 mm, kopkleur groen

Artikelnummer	Omschrijving	St./Verp.
03.49.15610	Ø 1,0 mm.	10/200
03.49.15616	Ø 1,6 mm.	10/200
03.49.15620	Ø 2,0 mm.	10/200
03.49.15624	Ø 2,4 mm.	10/200
03.49.15630	Ø 3,0 mm.	10/200
03.49.15632	Ø 3,2 mm.	10/200
03.49.15640	Ø 4,0 mm.	10/200
03.49.15648	Ø 4,8 mm.	5/100

Weldsafe wolfraamelektroden WS-2 WX, 175 mm, kopkleur sky blue

Artikelnummer	Omschrijving	St./Verp.
03.49.15710	Ø 1,0 mm.	10/200
03.49.15716	Ø 1,6 mm.	10/200
03.49.15720	Ø 2,0 mm.	10/200
03.49.15724	Ø 2,4 mm.	10/200
03.49.15730	Ø 3,0 mm.	10/200
03.49.15732	Ø 3,2 mm.	10/200
03.49.15740	Ø 4,0 mm.	10/200

Weldsafe wolfraamelektroden WC-20, 2% Cerium, 175 mm, kopkleur grijs

Artikelnummer	Omschrijving	St./Verp.
03.49.15910	Ø 1,0 mm.	10/200
03.49.15916	Ø 1,6 mm.	10/200
03.49.15920	Ø 2,0 mm.	10/200
03.49.15924	Ø 2,4 mm.	10/200
03.49.15930	Ø 3,0 mm.	10/200
03.49.15932	Ø 3,2 mm.	10/200
03.49.15940	Ø 4,0 mm.	10/200
03.49.15948	Ø 4,8 mm.	5/100
03.49.15964	Ø 6,4 mm.	5/100

Weldsafe wolfraamelektroden WZ-8, 0,8% Zirconium, 175 mm, kopkleur wit

Artikelnummer	Omschrijving	St./Verp.
03.49.16110	Ø 1,0 mm.	10/200
03.49.16116	Ø 1,6 mm.	10/200
03.49.16120	Ø 2,0 mm.	10/200
03.49.16124	Ø 2,4 mm.	10/200
03.49.16130	Ø 3,0 mm.	10/200
03.49.16132	Ø 3,2 mm.	10/200
03.49.16140	Ø 4,0 mm.	10/200

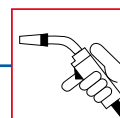

Weldsafe Tip Dip anti-spat vet



Weldsafe Tip Dip Anti-spat vet garandeert eenvoudige verwijdering van lasspatten en optimale bescherming van gasverdeler en contacttips. Sirius Tip Dip verhoogt de stabiliteit van de vlamboog en bevat geen schadelijke koolwaterstoffen en oplosmiddelen.

Artikelnummer	Omschrijving	St./Verp.
03.46.24990	Bus, netto inhoud 225 gram.	1/36
03.46.24995	Bus, netto inhoud 500 gram.	1/12

Ceramstak (anti-spat spray)



Anti-spat spray op keramische basis voor lastoortsen. Ceramstak heeft een hoger scheidend vermogen dan conventionele lossingsmiddelen en is bestand tegen hoge temperaturen (tot 1500 °C). Uitstekend smeermiddel, vormt een droge film die wrijving vele uren vermindert. Droogt snel op. Ideaal voor toortsen op automatische systemen.

Artikelnummer	Omschrijving	St./Verp.
03.47.10000	Netto inhoud 500 ml.	1/12

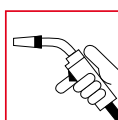

SB lasspray (anti-spat spray)



SB milieu vriendelijke anti-spat spray voorkomt dat lasspetters zich aan de lastoorts of het werkstuk hechten. SB bevat geen schadelijke en brandbare oplosmiddelen en is volledig siliconen vrij.

Ook voor RVS biedt de SB spray de perfecte bescherming.

03

Artikelnummer	Omschrijving	St./Verp.
03.47.18000	Netto inhoud 400 ml.	1/12

Weldclean lasspray (anti-spat spray)



Weldclean milieuvriendelijke anti-spat vloeistof voorkomt aanhechting van lasspatten op toortsen en werkstukken. Weldclean is een anti-spatvloeistof op waterbasis.

Een werkstuk behandeld met Weldclean behoeft geen nabehandeling voordat lakken, poedercoating of galvaniseren kan plaatsvinden.

Weldclean is verkrijgbaar in navulverpakking van 5, 10 of 20 liter en hierbij behorende ophangrekken. Tevens is er een aluminium bus leverbaar (eventueel met verstuiver).

Artikelnummer	Omschrijving	St./Verp.
03.48.18010	Navulverpakking, zonder tapkraan, inhoud 5 liter.	5
03.48.18011	Navulverpakking, met tapkraan, inhoud 10 liter.	10
03.48.18012	Navulverpakking, met tapkraan, inhoud 20 liter.	20
03.48.18015	Tapkraan t.b.v. jerrycan.	1/25
03.48.18030	Aluminium bus (leeg) met verstuiver, inhoud 500 ml.	1/25
03.48.18031	Aluminium bus (leeg).	1/25
03.48.18032	Verstuiver voor aluminium bus.	1/25

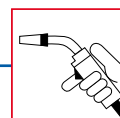

Vlamboog wolfraam slijphouder



Vlamboog wolfraam slijphouder 1,6mm, 2,4mm en 3,2mm.
Door de messing geleidebus kan de Vlamboog wolfraam slijphouder eenvoudig rondgedraaid worden.

03

Artikelnummer	Omschrijving	St./Verp.
03.50.04000	Vlamboog wolfraam slijphouder	1
03.50.04016	Vlamboog spantang 1,6mm	
03.50.04024	Vlamboog spantang 2,4mm	
03.50.04032	Vlamboog spantang 3,2mm	
03.50.04100	Vlamboog wolfraam slijphouder lichaam	
03.50.04105	Vlamboog wolfraam slijphouder spankop	
03.50.04110	Vlamboog wolfraam slijphouder geleide bus	
03.50.04115	Vlamboog wolfraam slijphouder dop	

Vlamboog Handy Pen



Handy Pen, voor het optimaal toevoegen van TIG draad.
Geschikt voor draad met een diameter van 1,0 tot 3,2 mm.

Handy Pen zorgt ervoor dat de draad tijdens het TIG-lasproces geleidelijk toegevoegd kan worden in de boog. De pen wordt in de hand gehouden als een 'gewone' schrijfpenn en door middel van het doorvoerwielje bediend. Hierdoor ontstaat optimale controle op de toevoer van het toevoegmateriaal en wordt de vermoeidheid in de vingers voorkomen.
Vanaf 600 stuks in eigen kleur.

Artikelnummer	Omschrijving	St./Verp.
03.50.02065	Handy Pen, kleur zwart.	1/10

Fix CO2 draadkniptangen



De Fix tang is een veelzijdige CO2 draadkniptang voor het verwijderen van lasspatten, het schoonmaken en bevestigen van mondstuk en contact tips en het doortrekken en afknippen van lasdraad.

Aanvullende documentatie op aanvraag verkrijgbaar.

Artikelnummer	Omschrijving	St./Verp.
03.50.20100	Nr. 1: 12 - 15 mm.	1/25
03.50.20101	Nr. 2: 15 - 18 mm.	1/25

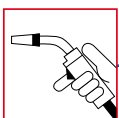

Weldsafe draadkniptangen



MIG MAG Multi-Tool. robuuste CO2 draadkniptang voor het verwijderen van lasspatten, mondstuk, contact tip en het doortrekken en afknippen van lasdraad.

De Weldsafe draadkniptang is gemaakt van hoogwaardig koolstofstaal en garandeert hiermee een lange levensduur.

03

Artikelnummer	Omschrijving	St./Verp.
03.62.30100	Weldsafe draadkniptang klein, 180 mm	1/25
03.62.30150	Weldsafe Draadkniptang groot, 210 mm	1/25

Welper draadkniptangen



Multifunctionele robuuste Welper CO2 draadkniptang voor het verwijderen van lasspatten, mondstuk, contact tip en het doortrekken en afknippen van lasdraad.

De draadkniptang is gemaakt van hoogwaardig koolstofstaal en garandeert hiermee een lange levensduur.

Aanvullende documentatie op aanvraag verkrijgbaar.

Artikelnummer	Omschrijving	St./Verp.
03.50.30100	Mini W-1 CO2-tang, 178 mm lengte.	1/5/25
03.50.30150	YS-50 CO2 tang, 210 mm lengte.	1/5/25

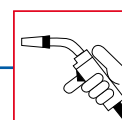

Weldsafe Migtoorts WS 15

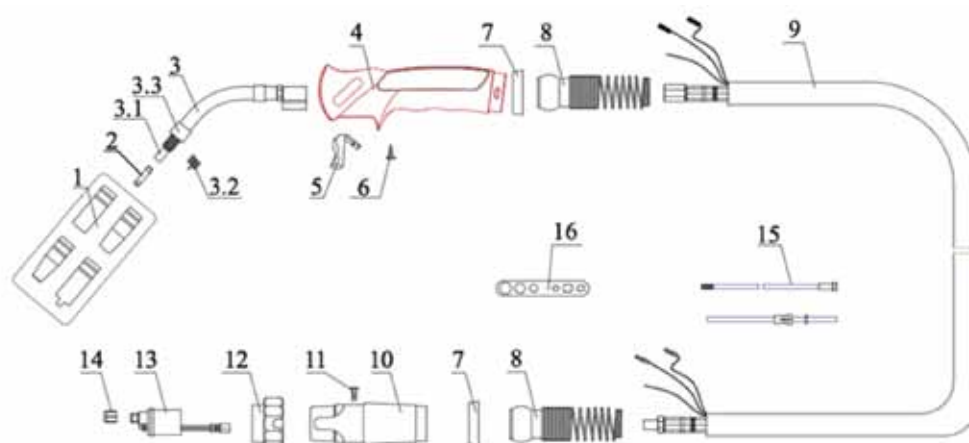

Artikelnummer	Omschrijving	St./Verp.
03.65.15030	Weldsafe Migtoorts WS 15 - 3 meter met Euroconnector	1
03.65.15040	Weldsafe Migtoorts WS 15 - 4 meter met Euroconnector	1
03.65.15050	Weldsafe Migtoorts WS 15 - 5 meter met Euroconnector	1

Contact tip M6x6

Artikelnummer	Omschrijving	Tek. nr.	St./Verp.
03.61.00100	Contact tip M6x6 - Ø 0,6 E-Cu.	2	10
03.61.00102	Contact tip M6x6 - Ø 0,8 E-Cu.	2	10
03.61.00104	Contact tip M6x6 - Ø 0,9 E-Cu.	2	10
03.61.00106	Contact tip M6x6 - Ø 1,0 E-Cu.	2	10
03.61.00108	Contact tip M6x6 - Ø 1,2 CuCrZr.	2	10
03.61.00110	Contact tip M6x6 - Ø 0,6 CuCrZr.	2	10
03.61.00112	Contact tip M6x6 - Ø 0,8 CuCrZr.	2	10
03.61.00114	Contact tip M6x6 - Ø 0,9 CuCrZr.	2	10
03.61.00116	Contact tip M6x6 - Ø 1,0 CuCrZr.	2	10

Stalen geleider spiraal geïsoleerd

Artikelnummer	Omschrijving	Tek. nr.	St./Verp.
03.63.01535	Geleider spiraal blauw Ø 0,6-0,8 x 3m.	15	1
03.63.01545	Geleider spiraal blauw Ø 0,6-0,8 x 4m.	15	1
03.63.01555	Geleider spiraal blauw Ø 0,6-0,8 x 5m.	15	1
03.63.02535	Geleider spiraal rood Ø 1,0-1,2mm x 3m.	15	1
03.63.02545	Geleider spiraal rood Ø 1,0-1,2mm x 4m.	15	1
03.63.02555	Geleider spiraal rood Ø 1,0-1,2mm x 5m.	15	1

Teflon geleider

Artikelnummer	Omschrijving	Tek. nr.	St./Verp.
03.63.01538	Teflon geleider blauw Ø 0,6-0,8mm x 3m.	15	1
03.63.01548	Teflon geleider blauw Ø 0,6-0,8mm x 4m.	15	1
03.63.01558	Teflon geleider blauw Ø 0,6-0,8mm x 5m.	15	1
03.63.02638	Teflon geleider rood Ø 1,0-1,2mm x 3m.	15	1
03.63.02648	Teflon geleider rood Ø 1,0-1,2mm x 4m.	15	1
03.63.02658	Teflon geleider rood Ø 1,0-1,2mm x 5m.	15	1

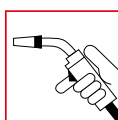

MIG/TIG

Gasmondstuk

Artikelnummer	Omschrijving	Tek. nr.	St./Verp.
03.62.00105	Gasmondstuk cilindrisch Ø 16 WS 15.	1	10
03.62.00120	Gasmondstuk conisch Ø 12 WS 15.	1	10
03.62.00145	Gasmondstuk sterk conisch Ø 9,5 WS 15.	1	10

Gasmondstukhouder

Artikelnummer	Omschrijving	Tek. nr.	St./Verp.
03.61.50000	Gasmondstukhouder M6 x M8 x 1 LH WS 15	3.1	1

Zwanenhals

Artikelnummer	Omschrijving	Tek. nr.	St./Verp.
03.63.00030	Zwanenhals WS 15.	3	1
03.63.00032	Zwanenhals flexibel WS 15 FX.	3	1
03.63.05600	Veer gasmondstuk houder WS 15.	3.2	10
03.63.05240	Isolatiehuls WS 15.	3.3	1

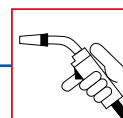

Weldsafe Migtoorts WS 24

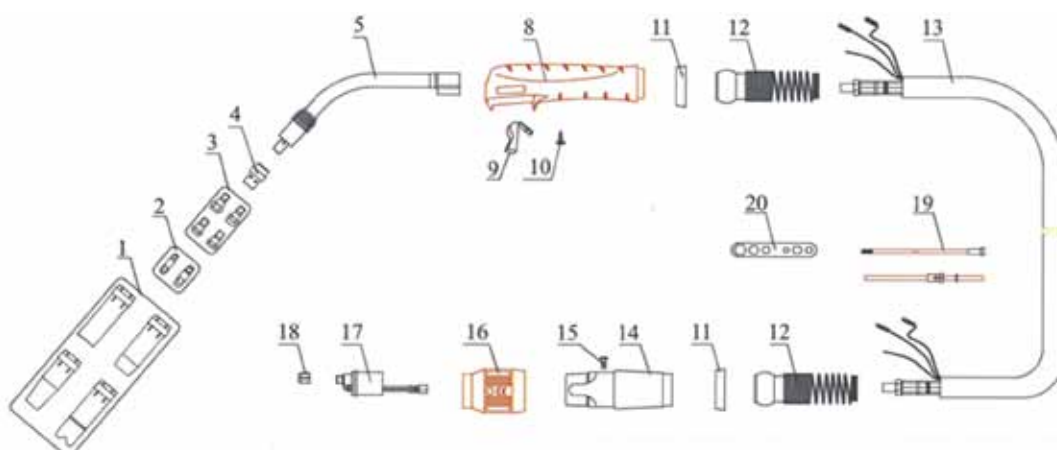

Artikelnummer	Omschrijving	St./Verp.
03.65.24030	Weldsafe Migtoorts WS 24 - 3 meter met Euroconnector	1
03.65.24040	Weldsafe Migtoorts WS 24 - 4 meter met Euroconnector	1
03.65.24050	Weldsafe Migtoorts WS 24 - 5 meter met Euroconnector	1

Contacttip M6x8

Artikelnummer	Omschrijving	Tek. nr.	St./Verp.
03.61.00202	Contact tip M6x8 - Ø 0,8 E-Cu.	2	10
03.61.00206	Contact tip M6x8 - Ø 1,0 E-Cu.	2	10
03.61.00208	Contact tip M6x8 - Ø 1,2 E-Cu.	2	10
03.61.00212	Contact tip M6x8 - Ø 1,6 E-Cu.	2	10
03.61.00203	Contact tip M6x8 - Ø 0,8 CuCrZr.	2	10
03.61.00207	Contact tip M6x8 - Ø 1,0 CuCrZr.	2	10
03.61.00209	Contact tip M6x8 - Ø 1,2 CuCrZr.	2	10
03.61.00213	Contact tip M6x8 - Ø 1,6 CuCrZr.	2	10

Stalen geleider spiraal geïsoleerd

Artikelnummer	Omschrijving	Tek. nr.	St./Verp.
03.63.01535	Geleider spiraal blauw Ø 0,6-0,8 x 3m.	19	1
03.63.01545	Geleider spiraal blauw Ø 0,6-0,8 x 4m.	19	1
03.63.01555	Geleider spiraal blauw Ø 0,6-0,8 x 5m.	19	1
03.63.02535	Geleider spiraal rood Ø 1,0-1,2mm x 3m.	19	1
03.63.02545	Geleider spiraal rood Ø 1,0-1,2mm x 4m.	19	1
03.63.02555	Geleider spiraal rood Ø 1,0-1,2mm x 5m.	19	1

Teflon geleider

Artikelnummer	Omschrijving	Tek. nr.	St./Verp.
03.63.01538	Teflon geleider blauw Ø 0,6-0,8mm x 3m.	19	1
03.63.01548	Teflon geleider blauw Ø 0,6-0,8mm x 4m.	19	1
03.63.01558	Teflon geleider blauw Ø 0,6-0,8mm x 5m.	19	1
03.63.02638	Teflon geleider rood Ø 1,0-1,2mm x 3m.	19	1
03.63.02648	Teflon geleider rood Ø 1,0-1,2mm x 4m.	19	1
03.63.02658	Teflon geleider rood Ø 1,0-1,2mm x 5m.	19	1

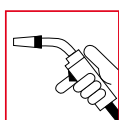

MIG/TIG

Gasmondstuk

Artikelnummer	Omschrijving	Tek. nr.	St./Verp.
03.62.00290	Gasmondstuk cilindrisch Ø 17 WS 24.	1	10
03.62.00295	Gasmondstuk conisch Ø 12.5 WS 24.	1	10
03.62.00300	Gasmondstuk sterk conisch Ø 10 WS 24.	1	10

Gasverdeler

Artikelnummer	Omschrijving	Tek. nr.	St./Verp.
03.63.00510	Gasverdeler wit - 20mm- WS 24/240.	4	10

Contact tip houder

Artikelnummer	Omschrijving	Tek. nr.	St./Verp.
03.61.50002	Contact tip houder M6 26mm WS 24.	3	10

Zwanenhals

Artikelnummer	Omschrijving	Tek. nr.	St./Verp.
03.63.00050	Zwanenhals WS 24.	5	1

03

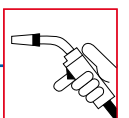

Weldsafe Migtoorts WS 25

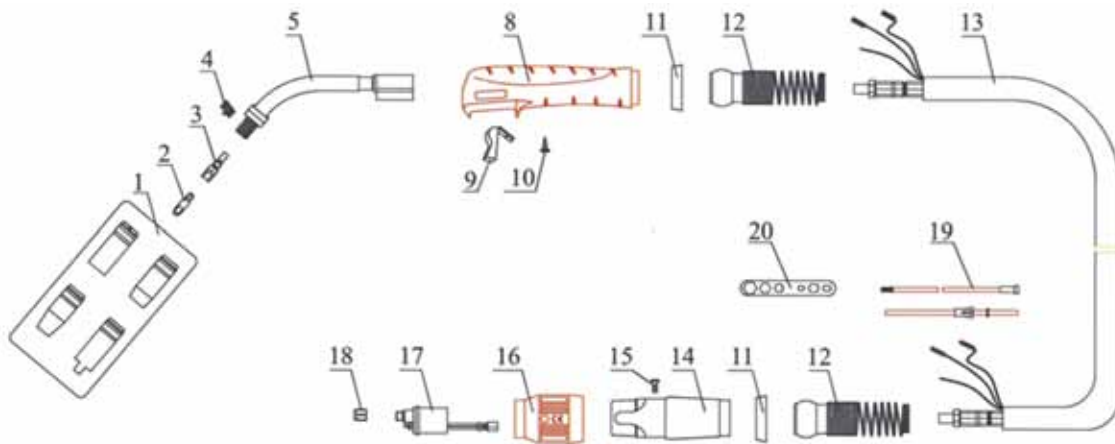

Artikelnummer	Omschrijving	St./Verp.
03.65.25030	Weldsafe Migtoorts WS 25 - 3 meter met Euroconnector	1
03.65.25040	Weldsafe Migtoorts WS 25 - 4 meter met Euroconnector	1
03.65.25050	Weldsafe Migtoorts WS 25 - 5 meter met Euroconnector	1

Contacttip M6x8

Artikelnummer	Omschrijving	Tek. nr.	St./Verp.
03.61.00202	Contact tip M6x8 - Ø 0,8 E-Cu.	2	10
03.61.00206	Contact tip M6x8 - Ø 1,0 E-Cu.	2	10
03.61.00208	Contact tip M6x8 - Ø 1,2 E-Cu.	2	10
03.61.00212	Contact tip M6x8 - Ø 1,6 E-Cu.	2	10
03.61.00203	Contact tip M6x8 - Ø 0,8 CuCrZr.	2	10
03.61.00207	Contact tip M6x8 - Ø 1,0 CuCrZr.	2	10
03.61.00209	Contact tip M6x8 - Ø 1,2 CuCrZr.	2	10
03.61.00213	Contact tip M6x8 - Ø 1,6 CuCrZr.	2	10

Stalen geleider spiraal geïsoleerd:

Artikelnummer	Omschrijving	MIG WS25. eps	St./Verp.
03.63.01535	Geleider spiraal blauw Ø 0,6-0,8 x 3m.	19	1
03.63.01545	Geleider spiraal blauw Ø 0,6-0,8 x 4m.	19	1
03.63.01555	Geleider spiraal blauw Ø 0,6-0,8 x 5m.	19	1
03.63.02535	Geleider spiraal rood Ø 1,0-1,2mm x 3m.	19	1
03.63.02545	Geleider spiraal rood Ø 1,0-1,2mm x 4m.	19	1
03.63.02555	Geleider spiraal rood Ø 1,0-1,2mm x 5m.	19	1

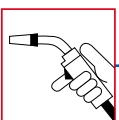

MIG/TIG

Teflon geleider

Artikelnummer	Omschrijving	Tek. nr.	St./Verp.
03.63.01538	Teflon geleider blauw Ø 0,6-0,8mm x 3m.	19	1
03.63.01548	Teflon geleider blauw Ø 0,6-0,8mm x 4m.	19	1
03.63.01558	Teflon geleider blauw Ø 0,6-0,8mm x 5m.	19	1
03.63.02638	Teflon geleider rood Ø 1,0-1,2mm x 3m.	19	1
03.63.02648	Teflon geleider rood Ø 1,0-1,2mm x 4m.	19	1
03.63.02658	Teflon geleider rood Ø 1,0-1,2mm x 5m.	19	1

Gasmondstuk

Artikelnummer	Omschrijving	Tek. nr.	St./Verp.
03.62.00406	Gasmondstuk cilindrisch Ø 18 WS 25.	1	10
03.62.00415	Gasmondstuk conisch Ø 15 WS 25.	1	10

Contact tip houder

Artikelnummer	Omschrijving	Tek. nr.	St./Verp.
03.61.50102	Contact tip houder M6 WS25.	3	10

Zwanenhals

Artikelnummer	Omschrijving	Tek. nr.	St./Verp.
03.63.00060	Zwanenhals WS 25.	5	1
03.63.00062	Zwanenhals flexibele WS 25 FX.	5	1

Veer

Artikelnummer	Omschrijving	Tek. nr.	St./Verp.
03.63.05620	Veer gasmondstuk houder WS25.	4	10

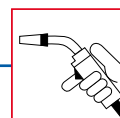

Weldsafe Migtoorts WS 36

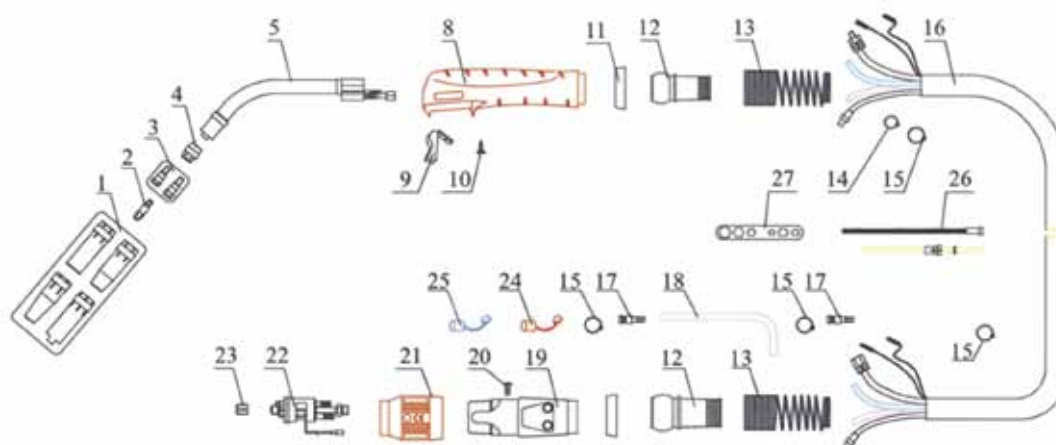

Artikelnummer	Omschrijving	St./Verp.
03.65.36030	Weldsafe Migtoorts WS 36 - 3 meter met Euroconnector	1
03.65.36040	Weldsafe Migtoorts WS 36 - 4 meter met Euroconnector	1
03.65.36050	Weldsafe Migtoorts WS 36 - 5 meter met Euroconnector	1

Contact tip M6x8

Artikelnummer	Omschrijving	Tek.nr.	St./Verp.
03.61.00202	Contact tip M6x8 - Ø 0,8 E-Cu.	2	10
03.61.00206	Contact tip M6x8 - Ø 1,0 E-Cu.	2	10
03.61.00208	Contact tip M6x8 - Ø 1,2 E-Cu.	2	10
03.61.00212	Contact tip M6x8 - Ø 1,6 E-Cu.	2	10
03.61.00203	Contact tip M6x8 - Ø 0,8 CuCrZr.	2	10
03.61.00207	Contact tip M6x8 - Ø 1,0 CuCrZr.	2	10
03.61.00209	Contact tip M6x8 - Ø 1,2 CuCrZr.	2	10
03.61.00213	Contact tip M6x8 - Ø 1,6 CuCrZr.	2	10

Stalen geleider spiraal geïsoleerd

Artikelnummer	Omschrijving	Tek. nr.	St./Verp.
03.63.01535	Geleider spiraal blauw Ø 0,6-0,8 x 3m.	26	1
03.63.01545	Geleider spiraal blauw Ø 0,6-0,8 x 4m.	26	1
03.63.01555	Geleider spiraal blauw Ø 0,6-0,8 x 5m.	26	1
03.63.02535	Geleider spiraal rood Ø 1,0-1,2mm x 3m.	26	1
03.63.02545	Geleider spiraal rood Ø 1,0-1,2mm x 4m.	26	1
03.63.02555	Geleider spiraal rood Ø 1,0-1,2mm x 5m.	26	1

Teflon geleider

Artikelnummer	Omschrijving	Tek.nr.	St./Verp.
03.63.01538	Teflon geleider blauw Ø 0,6-0,8mm x 3m.	26	1
03.63.01548	Teflon geleider blauw Ø 0,6-0,8mm x 4m.	26	1
03.63.01558	Teflon geleider blauw Ø 0,6-0,8mm x 5m.	26	1
03.63.02638	Teflon geleider rood Ø 1,0-1,2mm x 3m.	26	1
03.63.02648	Teflon geleider rood Ø 1,0-1,2mm x 4m.	26	1
03.63.02658	Teflon geleider rood Ø 1,0-1,2mm x 5m.	26	1

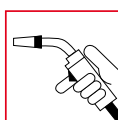

MIG/TIG

Gasmondstuk

Artikelnummer	Omschrijving	Tek.nr.	St./Verp.
03.62.00600	Gasmondstuk cilindrisch Ø 19 WS 36.	1	10
03.62.00605	Gasmondstuk conisch Ø 16 WS 36.	1	10
03.62.00610	Gasmondstuk sterk conisch Ø 12 WS 36.	1	10

Gasverdeler

Artikelnummer	Omschrijving	Tek.nr.	St./Verp.
03.63.00530	Gasverdeler wit - 32,5mm-WS36.	4	10
03.63.00540	Gasverdeler zwart - 32,5 mm WS36.	4	10
03.63.00550	Gasverdeler keramisch- 32,5mm-WS36.	4	10

Contact tip houder

Artikelnummer	Omschrijving	Tek.nr.	St./Verp.
03.61.50302	Contact tip houder M6 28mm WS36.	3	10
03.61.50304	Contact tip houder M8 28mm WS36.	3	10

Zwanenhals

Artikelnummer	Omschrijving	Tek.nr.	St./Verp.
03.63.00080	Zwanenhals WS 36.	5	1

03

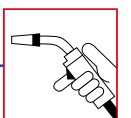

Weldsafe Migtoorts WS 24W

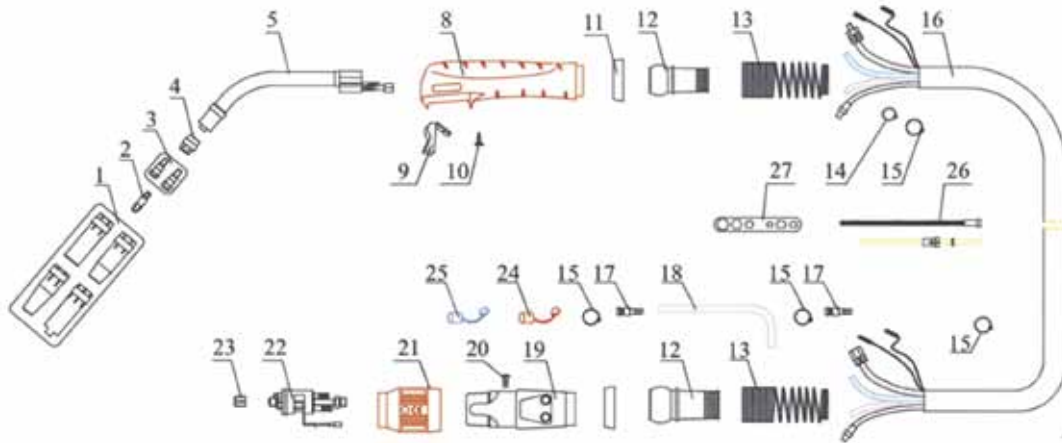

Artikelnummer	Omschrijving	St./Verp.
03.65.24130	Weldsafe Migtoorts WS 24W - 3 meter met Euroconnector	1
03.65.24140	Weldsafe Migtoorts WS 24W - 4 meter met Euroconnector	1
03.65.24150	Weldsafe Migtoorts WS 24W - 5 meter met Euroconnector	1

Contact tip M6x8

Artikelnummer	Omschrijving	Tek. nr.	St./Verp.
03.61.00202	Contact tip M6x8 - Ø 0,8 E-Cu.	2	10
03.61.00206	Contact tip M6x8 - Ø 1,0 E-Cu.	2	10
03.61.00208	Contact tip M6x8 - Ø 1,2 E-Cu.	2	10
03.61.00212	Contact tip M6x8 - Ø 1,6 E-Cu.	2	10
03.61.00203	Contact tip M6x8 - Ø 0,8 CuCrZr.	2	10
03.61.00207	Contact tip M6x8 - Ø 1,0 CuCrZr.	2	10
03.61.00209	Contact tip M6x8 - Ø 1,2 CuCrZr.	2	10
03.61.00213	Contact tip M6x8 - Ø 1,6 CuCrZr.	2	10

Geleider spiraal blank

Artikelnummer	Omschrijving	Tek. nr.	St./Verp.
03.63.01530	Geleider spiraal blank Ø 0,8 x 3m.	26	1
03.63.01541	Geleider spiraal blank Ø 0,8 x 4m.	26	1
03.63.01550	Geleider spiraal blank Ø 0,8 x 5m.	26	1
03.63.02530	Geleider spiraal blank Ø 1,0-1,2mm x 3m.	26	1
03.63.02540	Geleider spiraal blank Ø 1,0-1,2mm x 4m.	26	1
03.63.02550	Geleider spiraal blank Ø 1,0-1,2mm x 5m.	26	1
03.63.04636	Geleider spiraal blank Ø 1,6mm x 3m.	26	1
03.63.04645	Geleider spiraal blank Ø 1,6mm x 4m.	26	1
03.63.04655	Geleider spiraal blank Ø 1,6mm x 5m.	26	1

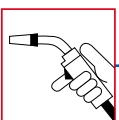

MIG/TIG

Teflon geleider

Artikelnummer	Omschrijving	Tek. nr.	St./Verp.
03.63.01538	Teflon geleider blauw Ø 0,6-0,8mm x 3m.	26	1
03.63.01548	Teflon geleider blauw Ø 0,6-0,8mm x 4m.	26	1
03.63.01558	Teflon geleider blauw Ø 0,6-0,8mm x 5m.	26	1
03.63.02638	Teflon geleider rood Ø 1,0-1,2mm x 3m.	26	1
03.63.02648	Teflon geleider rood Ø 1,0-1,2mm x 4m.	26	1
03.63.02658	Teflon geleider rood Ø 1,0-1,2mm x 5m.	26	1
03.63.03638	Teflon geleider geel Ø 1,6 x 3m.	26	1
03.63.03648	Teflon geleider geel Ø 1,6 x 4m.	26	1
03.63.03658	Teflon geleider geel Ø 1,6 x 5m.	26	1

Gasmondstuk

Artikelnummer	Omschrijving	Tek. nr.	St./Verp.
03.62.00290	Gasmondstuk cilindrisch Ø 17 WS 24.	1	10
03.62.00295	Gasmondstuk conisch Ø 12.5 WS 24.	1	10
03.62.00300	Gasmondstuk sterk conisch Ø 10 WS 24.	1	10

Gasverdeler

Artikelnummer	Omschrijving	Tek. nr.	St./Verp.
03.63.00510	Gasverdeler wit - 20mm- WS 24/240.	4	10

Contact tip houder

Artikelnummer	Omschrijving	Tek. nr.	St./Verp.
03.61.50002	Contact tip houder M6 26mm WS 24.	3	10

Zwanenhals

Artikelnummer	Omschrijving	Tek. nr.	St./Verp.
03.63.00085	Zwanenhals WS 24W.	5	1

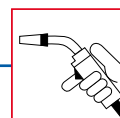

Weldsafe Migtoorts WS 401

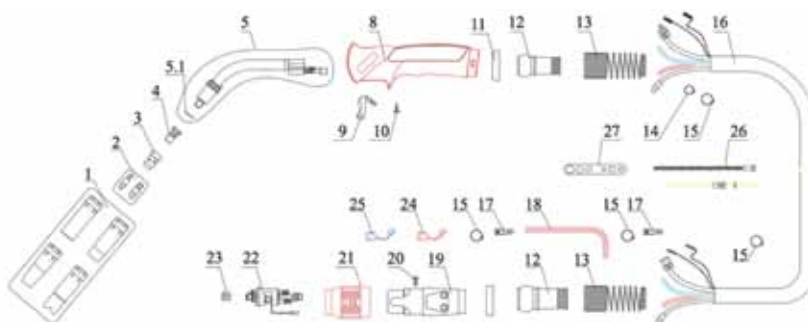

Artikelnummer	Omschrijving	St./Verp.
03.65.40030	Weldsafe Migtoorts WS 401 - 3 meter met Euroconnector	1
03.65.40040	Weldsafe Migtoorts WS 401 - 4 meter met Euroconnector	1
03.65.40050	Weldsafe Migtoorts WS 401 - 5 meter met Euroconnector	1

Weldsafe Migtoorts WS 501

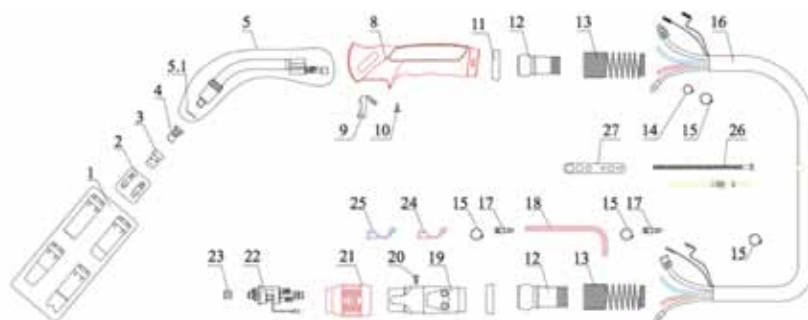

Artikelnummer	Omschrijving	St./Verp.
03.65.50030	Weldsafe Migtoorts WS 501 - 3 meter met Euroconnector	1
03.65.50040	Weldsafe Migtoorts WS 501 - 4 meter met Euroconnector	1
03.65.50050	Weldsafe Migtoorts WS 501 - 5 meter met Euroconnector	1

Contacttip M8x10

Artikelnummer	Omschrijving	Tek. nr.	St./Verp.
03.61.00300	Contact tip M8x10 - Ø 0,8 E-Cu.	2	10
03.61.00302	Contact tip M8x10 - Ø 1,0 E-Cu.	2	10
03.61.00105	Contact tip M8x10 - Ø 0,9 E-Cu.	2	10
03.61.00304	Contact tip M8x10 - Ø 1,2 E-Cu.	2	10
03.61.00308	Contact tip M8x10 - Ø 1,6 E-Cu.	2	10
03.61.00301	Contact tip M8x10 - Ø 0,8 CuCrZr.	2	10
03.61.00303	Contact tip M8x10 - Ø 1,0 CuCrZr.	2	10
03.61.00305	Contact tip M8x10 - Ø 1,2 CuCrZr.	2	10
03.61.00307	Contact tip M8x10 - Ø 1,4 CuCrZr.	2	10
03.61.00309	Contact tip M8x10 - Ø 1,6 CuCrZr.	2	10

Geleider spiraal blank

Artikelnummer	Omschrijving	Tek. nr.	St./Verp.
03.63.01530	Geleider spiraal blank Ø 0,8 x 3m.	26	1
03.63.01541	Geleider spiraal blank Ø 0,8 x 4m.	26	1

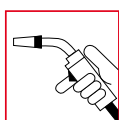

MIG/TIG

Artikelnummer	Omschrijving	Tek. nr.	St./Verp.
03.63.01550	Geleider spiraal blank Ø 0,8 x 5m.	26	1
03.63.02530	Geleider spiraal blank Ø 1,0-1,2mm x 3m.	26	1
03.63.02540	Geleider spiraal blank Ø 1,0-1,2mm x 4m.	26	1
03.63.02550	Geleider spiraal blank Ø 1,0-1,2mm x 5m.	26	1
03.63.04636	Geleider spiraal blank Ø 1,6mm x 3m.	26	1
03.63.04645	Geleider spiraal blank Ø 1,6mm x 4m.	26	1
03.63.04655	Geleider spiraal blank Ø 1,6mm x 5m.	26	1

03

Teflon geleider

Artikelnummer	Omschrijving	Tek. nr.	St./Verp.
03.63.01538	Teflon geleider blauw Ø 0,6-0,8mm x 3m.	26	1
03.63.01548	Teflon geleider blauw Ø 0,6-0,8mm x 4m.	26	1
03.63.01558	Teflon geleider blauw Ø 0,6-0,8mm x 5m.	26	1
03.63.02638	Teflon geleider rood Ø 1,0-1,2mm x 3m.	26	1
03.63.02648	Teflon geleider rood Ø 1,0-1,2mm x 4m.	26	1
03.63.02658	Teflon geleider rood Ø 1,0-1,2mm x 5m.	26	1
03.63.03638	Teflon geleider geel Ø 1,6 x 3m.	26	1
03.63.03648	Teflon geleider geel Ø 1,6 x 4m.	26	1
03.63.03658	Teflon geleider geel Ø 1,6 x 5m.	26	1

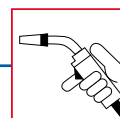

MIG/TIG

Gasmondstuk

Artikelnummer	Omschrijving	Tek. nr.	St./Verp.
03.62.00800	Gasmondstuk cilindrisch Ø 20 WS 401/501.	1	10
03.62.00810	Gasmondstuk conisch Ø 16 WS 401/501.	1	10
03.62.00830	Gasmondstuk sterk con Ø 14 WS 401/501.	1	10

Gasverdeler

Artikelnummer	Omschrijving	Tek. nr.	St./Verp.
03.63.00560	Gasverdeler wit - 28mm-WS401/501.	3	10
03.63.00555	Gasverdeler keramisch- 28mm-WS410/501.	3	10
03.63.00570	Gasverdeler zwart- 28mm-WS401/501.	3	10

Contact tip houder

Artikelnummer	Omschrijving	Tek. nr.	St./Verp.
03.61.50402	Contact tip houder M6 25mm WS 401/501.	4	10
03.61.50404	Contact tip houder M8 25mm WS 401/501.	4	10

Zwanenhals

Artikelnummer	Omschrijving	Tek. nr.	St./Verp.
03.63.00090	Zwanenhals WS 401	5	1
03.63.00100	Zwanenhals WS 501	5	1

Stroomwaterkabel

Artikelnummer	Omschrijving	St./Verp.
03.62.58513	Stroomwaterkabel 3m.	1
03.62.58514	Stroomwaterkabel 4m.	1
03.62.58515	Stroomwaterkabel 5m.	1

Draaddoorvoerslang

Artikelnummer	Omschrijving	St./Verp.
03.62.58523	Draaddoorvoerslang 3m.	1
03.62.58524	Draaddoorvoerslang 4m.	1
03.62.58525	Draaddoorvoerslang 5m.	1

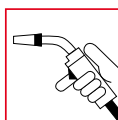

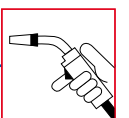

Weldsafe TIG toortsen

Zo kunt u uw Weldsafe Tig Toorts bestellen:

Vanwege de uitgebreide mogelijkheden kunt u kiezen uit de volgende opties bij het bestellen van uw Weldsafe toorts.

1. Selecteer het juiste model van toortskop
2. Kies de vereiste lengte van de kabel

Neemt u voor de juiste uitvoering en machineaansluiting contact op met onze verkoop binnendienst.

Toorts keuze				
Type	Amperage	Koeling	Toorts	Kabellengte in meters
WS9	125	Lucht	Vast	4
WS9	125	Lucht	Vast	8
WS9	125	Lucht	Flex	4
WS9	125	Lucht	Flex	8
WS17	150	Lucht	Vast	4
WS17	150	Lucht	Vast	8
WS17	150	Lucht	Flex	4
WS17	150	Water	Flex	8
WS18	350	Water	Vast	4
WS18	350	Water	Vast	8
WS18	350	Water	Flex	4
WS18	350	Water	Flex	8
WS18SC	400	Water	Vast	4
WS18SC	400	Water	Vast	8
WS20	250	Water	Vast	4
WS20	250	Water	Vast	8
WS20	250	Water	Flex	4
WS20	250	Water	Flex	8
WS26	200	Lucht	Vast	4
WS26	200	Lucht	Vast	8
WS26	200	Lucht	Flex	4
WS26	200	Lucht	Flex	8

Toortslichamen

Artikelnummer	Omschrijving	St./Verp.
04.23.40901	Toortslichaam WS9.	1
04.23.40902	Toortslichaam WS9FX.	1
04.23.41701	Toortslichaam WS17.	1
04.23.41702	Toortslichaam WS17FX.	1
04.23.41801	Toortslichaam WS18.	1
04.23.41802	Toortslichaam WS18FX.	1
04.23.42001	Toortslichaam WS20.	1
04.23.42002	Toortslichaam WS20FX.	1
04.23.42601	Toortslichaam WS26.	1
04.23.42602	Toortslichaam WS26FX.	1

Standaard keramische gascup WS9/20

Artikelnummer	Omschrijving	Ref. nr.	St./Verp.
04.23.00001	Standaard keramische gascup 6,5mm, nr. 4.	13N08	10
04.23.00002	Standaard keramische gascup 8mm, nr. 5.	13N09	10
04.23.00003	Standaard keramische gascup 9,5mm, nr. 6.	13N10	10
04.23.00004	Standaard keramische gascup 11mm, nr. 7.	13N11	10
04.23.00005	Standaard keramische gascup 12,5mm, nr. 8.	13N12	10
04.23.00006	Standaard keramische gascup 16mm, nr. 10.	13N13	10

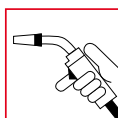

Standaard keramische gascup WS17/18/26

Artikelnummer	Omschrijving	Ref. nr.	St./Verp.
04.23.10001	Standaard keramische gascup 6,5mm, nr. 4.	10N50	10
04.23.10002	Standaard keramische gascup 8mm, nr. 5.	10N49	10
04.23.10003	Standaard keramische gascup 9,5mm, nr. 6.	10N48	10
04.23.10004	Standaard keramische gascup 11mm, nr. 7.	10N47	10
04.23.10005	Standaard keramische gascup 12,5mm, nr. 8.	10N46	10
04.23.10006	Standaard keramische gascup 16mm, nr. 10.	10N45	10
04.23.10007	Standaard keramische gascup 19mm, nr. 12.	10N44	10

03

Standaard keramische gaslenscup WS9/20

Artikelnummer	Omschrijving	Ref. nr.	St./Verp.
04.23.00011	Standaard keramische gaslenscup 6mm, nr. 4.	53N58	10
04.23.00012	Standaard keramische gaslenscup 8mm, nr. 5.	53N59	10
04.23.00013	Standaard keramische gaslenscup 10mm, nr. 6.	53N60	10
04.23.00014	Standaard keramische gaslenscup 11mm, nr. 7.	53N61	10
04.23.00015	Standaard keramische gaslenscup 12,5mm, nr.10.	53N61-S	10

Standaard keramische gaslenscup WS17/18/26

Artikelnummer	Omschrijving	Ref. nr.	St./Verp.
04.23.10011	Standaard keramische gaslenscup 6mm, nr. 4.	54N18	10
04.23.10012	Standaard keramische gaslenscup 8mm, nr. 5.	54N17	10
04.23.10013	Standaard keramische gaslenscup 10mm, nr. 6.	54N16	10
04.23.10014	Standaard keramische gaslenscup 11mm, nr. 7.	54N15	10
04.23.10015	Standaard keramische gaslenscup 12,5mm, nr. 8.	54N14	10
04.23.10016	Standaard keramische gaslenscup 19,5mm, nr. 12.	54N19	10

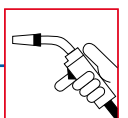

Standaard spantang WS9/20

Artikelnummer	Omschrijving	Ref. nr.	St./Verp.
04.23.00103	Standaard spantang 1,6mm.	13N22	10
04.23.00105	Standaard spantang 2,4mm.	13N23	10
04.23.00106	Standaard spantang 3,2mm.	13N24	10

Standaard spantang WS17/18/26

Artikelnummer	Omschrijving	Ref. nr.	St./Verp.
04.23.10101	Standaard spantang 0,5mm.	10N21	10
04.23.10102	Standaard spantang 1,0mm.	10N22	10
04.23.10103	Standaard spantang 1,6mm.	10N23	10
04.23.10104	Standaard spantang 2,0mm.	10N23M	10
04.23.10105	Standaard spantang 2,4mm.	10N24	10
04.23.10106	Standaard spantang 3,2mm.	10N25	10

Standaard spantang houder WS9/20

Artikelnummer	Omschrijving	Ref. nr.	St./Verp.
04.23.00203	Standaard spantang houder 1,6mm.	13N27	10
04.23.00205	Standaard spantang houder 2,4mm.	13N28	10
04.23.00206	Standaard spantang houder 3,2mm.	13N29	10

Standaard spantang houder WS17/18/26

Artikelnummer	Omschrijving	Ref. nr.	St./Verp.
04.23.10203	Standaard spantang houder 1,6mm.	10N31	10
04.23.10204	Standaard spantang houder 2,0mm.	10N31M	10
04.23.10205	Standaard spantang houder 2,4mm.	10N32	10
04.23.10206	Standaard spantang houder 3,2mm.	10N28	10

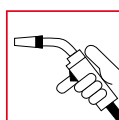

MIG/TIG

Gaslens WS9/20

Artikelnummer	Omschrijving	Ref. nr.	St./Verp.
04.23.00313	Gaslens 1,6mm.	45V43	10
04.23.00315	Gaslens 2,4mm.	45V44	10
04.23.00316	Gaslens 3,2mm.	45V45	10

Gaslens WS17/18/26

Artikelnummer	Omschrijving	Ref. nr.	St./Verp.
04.23.10313	Gaslens 1,6mm.	45V25	10
04.23.10314	Gaslens 2,0mm.	45V25M	10
04.23.10315	Gaslens 2,4mm.	45V26	10
04.23.10316	Gaslens 3,2mm.	45V27	10
04.23.10317	Gaslens 4,0mm.	45V28	10

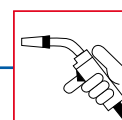

MIG/TIG

Toortskap WS9/20

Artikelnummer	Omschrijving	Ref. nr.	St./Verp.
04.23.50001	Toortskap lang.	41V24	10
04.23.50002	Toortskap kort.	41V33	10
04.23.50003	Toortskap medium.	41V35	10

Toortskap WS17/18/26

Artikelnummer	Omschrijving	Ref. nr.	St./Verp.
04.23.50101	Toortskap lang.	57Y02	10
04.23.50102	Toortskap kort.	57Y04	10

Isolatie WS9/20

Artikelnummer	Omschrijving	Ref. nr.	St./Verp.
04.23.80001	Isolatie.	598882	10

Isolatie WS17/18/26

Artikelnummer	Omschrijving	Ref. nr.	St./Verp.
04.23.80101	Isolatie.	18CG	10

Isolatie gaslens WS9/20

Artikelnummer	Omschrijving	Ref. nr.	St./Verp.
04.32.380002	Isolatie gaslens.	53N66	10

Isolatie gaslens WS17/18/26

Artikelnummer	Omschrijving	Ref. nr.	St./Verp.
04.23.80103	Isolatie ring gaslens.	54N01	10

